

800V series – Bereit für die Zukunft *800V series – Ready for the future*



Für einen zuverlässigen Schutz der neuesten Wechselrichter-Generation auf der AC800V Spannungsebene bietet JEAN MÜLLER aufeinander abgestimmte Schutzkomponenten bestehend aus Schaltgeräten und NH-Sicherungseinsätzen an. Die Produktlinie „800V series“ wurde speziell für 800V-Anwendungen entwickelt und geprüft. Der leistungsfähige Kontaktapparat sowie die durchdachte Anordnung der Isolierelemente schaffen die Voraussetzungen für ein sicheres Schalten unter Last auf diesem Spannungsniveau.

Neu sind auch die speziell für den Leitungsschutz bei AC800V entwickelten NH-Sicherungseinsätze. Durch ein innovatives Schmelzleiter-Design sowie den Einsatz hochwertiger Keramik und Löschmittel konnte eine solche Konstruktion erstmals in einem kompakten Standard NH-Gehäuse integriert werden. Und das bei niedriger Verlustleistung und hohem Bemessungsausschaltvermögen.

Vorteile, die überzeugen

- Lastschaltvermögen bis AC800V
- Verschiedene Baugrößen und -formen für Flexibilität und Platzausnutzung
- Passende, optimal abgestimmte JEAN MÜLLER-Sicherungseinsätze
- Kombinierbar mit bewährter JEAN MÜLLER-Gehäusetechnik

For a reliable protection of the newest generation of rectifiers with an AC voltage-level of 800 volts, JEAN MÜLLER offers perfectly matched protection-devices consisting of switchgear and according NH-fuse-links.

The product line “800V series” was especially developed and tested for AC800V.

The highperformance contact-system and a sophisticated arrangement of the insulating elements is the bases for safe operation under load on that voltage-level.

Also new are the NH fuse-links especially designed for cable protection at AC800V. With an innovative design of the melting element and the adoption of high-grade ceramics and arc extinguishing media, such a construction could be incorporated in a standard-size NH-body for the first time.

All that combined with a very low power dissipation and high breaking capacity.

Convincing advantages

- Load switching capacity up to AC800V
- Different sizes and forms for flexibility and space saving
- Suitably, perfectly matched JEAN MÜLLER fuse-links
- Combinable with proven JEAN MÜLLER enclosures

Bestelldaten/Order information

SL 800V series › Für 100mm Sammelschienenysteme › **Kabelabgang oben oder unten**
SL 800V series › For 100mm busbar systems › **Terminal at top or bottom side**



Größe Size	Anschlussart Terminal Version	Anschluss Connection [mm ²]	I _e [A]	Typ Type	VE	Artikel-Nr. Article-No.
00	Flachanschluss M8/2xM5 <i>Flat terminal M8/2xM5</i>	max. 95	160	SL00-3X3/100/F/HA/800V	1	L5051050
	Fahrstuhlklemme F70 <i>Elevator clamp F70</i>	1,5-70		SL00-3X3/100/F70/HA/800V		L5057051
	Fahrstuhlklemme F70 <i>Elevator clamp F70</i>	1,5-70		SL00-3x3/100/F70/HA/800V	160	L5057051GHL
	Fahrstuhlklemme F70 <i>Elevator clamp F70</i>	1,5-70		SL00-3x3/100/F70/HA/800V	200	L5057051TIV
	Fahrstuhlklemme F70 <i>Elevator clamp F70</i>	1,5-70		SL00-3x3/100/F70/HA/800V +SK	160	L5057052GHL
	Rahmenklemme KU00 <i>Steel frame clamp KU00</i>	10-95		SL00-3x3/100/KU00/HA/800V +SK		L5056053GHL

SL 800V series › Für 185mm Sammelschienenysteme › **Kabelabgang oben oder unten**
SL 800V series › For 185mm busbar systems › **Terminal at top or bottom side**



Größe Size	Anschlussart Terminal Version	Anschluss Connection [mm ²]	I _e [A]	Typ Type	Artikel-Nr. Article-No.
00	Flachanschluss M8/2xM5 <i>Flat terminal M8/2xM5</i>	max. 95	160	SL00-3X3/185/F/800V	L5061033
	Stahl-Rahmenklemme KU00 <i>Steel-frame clamp KU00</i>	10-95		SL00-3X3/185/KU00/800V	L5066034
1	Flachanschluss M10 <i>Flat terminal M10</i>	25-185	250	SL1-3x3/3A/HA/800V	L1031076
	Rahmenklemme RM300 <i>Box clamp RM300</i>	25-300		SL1-3x3/9/RM300/800V	L1099077
3	Flachanschluss M12 <i>Flat terminal M12</i>	25-300	315	SL3-3x3/3A/HA/800V	L3031117
	Rahmenklemme RM300 <i>Box clamp RM300</i>	25-300		SL3-3x3/9/RM300/800V	L3099118

KETO 800V series › Aufbaumontage
KETO 800V series › Baseplate mounting



Größe Size	Anschlussart Terminal Version	Anschluss Connection [mm ²]	I _e [A]	Typ Type	Artikel-Nr. Article-No.
00	Flachanschluss M8/2xM5 <i>Flat terminal M8/2xM5</i>	max. 95	63	KETO-00-3/F/800V	T505113002
1	Flachanschluss M10 <i>Flat terminal M10</i>	max. 150	250	KETO-1-3/F/800V	T105113002
3	Flachanschluss M10 <i>Flat terminal M10</i>	max. 300	315	KETO-3-3/F/800V	T305113002

NH-Sicherungseinsätze Betriebsklasse gG > AC800V / NH-fuse-links utilization category gG > AC800V

U _n	Größe Size	Nennstrom Rated current [A]	Anzeiger Indicator	Leistungsabgabe Power dissipation P _n [W]	VE PU	Typ Type	Artikel-Nr. Article-No.
800V	NH00	6		1,9	3	M00gG6/800V	N5031405
		10		1,3		M00gG10/800V	N5031705
		16		2,4		M00gG16/800V	N5032205
		20		2,6		M00gG20/800V	N5032405
		25		2,7		M00gG25/800V	N5032605
		35		3,3		M00gG35/800V	N5033105
		40		4		M00gG40/800V	N5033405
		50		4,8		M00gG50/800V	N5033505
		63		6		M00gG63/800V	N5033805
	NH1	25	Kombimelder Combi indicator	3,2		M1gG25/800V	N1032605
		35		3,4		M1gG35/800V	N1033105
		40		4,0		M1gG40/800V	N1033405
		50		4,4		M1gG50/800V	N1033505
		63		5,5		M1gG63/800V	N1033805
		80		6,9		M1gG80/800V	N1034105
		100		8,6		M1gG100/800V	N1034305
		125		9,7		M1gG125/800V	N1034605
		160		12,4		M1gG160/800V	N1034905
	NH3	200	Anzeiger oben Top indicator	18,5		M1gG200/800V	N1035205
		200		14,5		M3gG200/800V	N3035205
		250		22,0		M3gG250/800V	N3035605
		315		29,0		M3gG315/800V	N3035900
		355		27,5		M3gG355/800V	N3036000
		400		32,5		M3gG400/800V	N3036200

**NH-Sicherungseinsätze Betriebsklasse gS > AC800V
NH-fuse-links utilization category gS > AC800V**

U _n	Größe Size	Nennstrom Rated current [A]	Anzeiger Indicator	Leistungsabgabe Power dissipation P _n [W]	VE PU	Typ Type	Artikel-Nr. Article-No.
800V	NH00	63	Anzeiger oben Top indicator	6,2	3	M00gS63/800V	R5533800
		80		6,7		M00gS80/800V	R5534100
		100		9,0		M00gS100/800V	R5534300
		125		12,9		M00gS125/800V	R5534600
	NH1	160		17,0		M1gS160/800V	R1534900
		200		19,0		M1gS200/800V	R1535200
		250		22,0		M1gS250/800V	R1535600
		315		28,0		M1gS315/800V	R1535900
		NH2		350		25,0	M2gS350/800V
	400			30,0		M2gS400/800V	R2536200
	NH3			350		25,0	M3gS350/800V
		400		30,0		M3gS400/800V	R3536200
		450		31,7		M3gS450/800V	R3536400
		500		33,5		M3gS500/800V	R3536600

Technische Daten NH-Sicherungslastschaltleisten/Technical data NH strip-type fuse-switch-disconnectors

Typ Type				SL00/100	SL00/185	
Elektrische Kenngrößen Ratings	Für NH-Sicherungen nach DIN VDE 0636-2 <i>For NH fuse-links acc. to DIN VDE 0636-2</i>	Größe Size		000/00	000/00	
	Bemessungsbetriebsspannung/ <i>Rated operational voltage</i>	U_e	V	AC800	AC800	
	Bemessungsbetriebsstrom ¹⁾ / <i>Rated operational current ¹⁾</i>	I_e	A	160	160	
	Konv. therm. Strom frei in Luft mit Sicherungen ¹⁾ <i>Conv. free air thermal current with fuse-links ¹⁾</i>	I_{th}	A	160	160	
	Bemessungsfrequenz/ <i>Rated frequency</i>	–	Hz	50-60	50-60	
	Bemessungsisolationsspannung/ <i>Rated insulation voltage</i>	U_i	V	AC800	AC800	
	Gesamtverlustleistung bei I_{th} (ohne Sicherungen) <i>Total power loss at I_{th} (without fuse-links)</i>	P_v	W	18	23	
	Bemessungsstoßspannung/ <i>Rated impulse withstand voltage</i>	U_{imp}	kV	8	8	
	Gebrauchskategorie <i>Utilization category</i>	–	–	AC-21B (160A/800V)	AC-21B (160A/800V)	
	Kurzschlussstromfestigkeit bei Schutz durch Sicherungen <i>Fuse protected short circuit withstand</i>	–	kA	30	30	
	Kurzschlusseinschaltvermögen bei Schutz durch Sicherungen <i>Fuse protected short circuit making</i>	–	kA	10	10	
	Max. zul. Verlustleistung pro Sicherungseinsatz <i>Max. permis. power loss per fuse-link</i>	P_a	W	12	12	
	Kabelan- schluss Cable terminal	Flachanschluss <i>Flat terminal</i>	Bolzendurchmesser <i>Bolt diameter</i>	–	–	M8
Kabelschuh (DIN 46 235) <i>Cable lug (DIN 46 235)</i>			–	mm ²	1 x 10-95 (max. 25mm breit) <i>(max. 25mm width)</i>	1 x 10-95 (max. 25mm breit) <i>(max. 25mm width)</i>
F70		Klemmquerschnitt <i>Clamping cross-section</i>	–	mm ²	○ 1,5 - 70 Cu/ Band 6 x 9 x 0,8	–
KU00					10 - 95 Al/Cu	10 - 95 Al/Cu
Schutzart <i>Degree of protection</i>	Frontseitig, Gerät eingebaut <i>Front side, Device fitted</i>	Betriebszustand <i>Operating condition</i>	–	–	IP30	
		Schaltdeckel geöffnet <i>Switching element open</i>	–	–	IP10	
Betriebsbe- dingungen <i>Operating conditions</i>	Umgebungstemperatur ²⁾ / <i>Ambient temperature ²⁾</i>	T_{amb}	°C	-25 bis/up to +70		
	Bemessungsbetriebsart/ <i>Rated operating mode</i>	–	–	Dauerbetrieb/ <i>Uninterrupted duty</i>		
	Betätigung <i>Actuation</i>	–	–	abhängige Handbetätigung/ <i>Dependent manual operation</i>		
	Einbaulage <i>Mounting position</i>	–	–	senkrecht/waagrecht <i>vertical/horizontal</i>	senkrecht <i>vertical</i>	
	Höhenlage <i>Altitude</i>	–	m	bis zu 2000 <i>up to 2000</i>		
	Verschmutzungsgrad/ <i>Pollution degree</i>	–	–	3		
	Überspannungskategorie/ <i>Overvoltage category</i>	–	–	III		

1) Bei Einbau von mehreren Geräten in Niederspannungs-Schaltgeratekombinationen sind Bemessungsbelastungsfaktoren nach DIN EN 61439 zu beachten.
In case of mounting of several units in low voltage switchgear-combinations, please consider rated diversity factors acc. to DIN EN 61439.

2) 35°C Normaltemperatur, >35°C bis 70°C mit reduziertem Betriebsstrom./*35°C Normal temperature, >35°C til 70°C with reduced operating current.*

Typ Type			SL1	SL3	
Elektrische Kenngrößen Ratings	Für NH-Sicherungen nach DIN VDE 0636-2 <i>For NH fuse-links acc. to DIN VDE 0636-2</i>		Größe Size	1	3
	Bemessungsbetriebsspannung/ <i>Rated operational voltage</i>		U _e V	AC800	AC800
	Bemessungsbetriebsstrom ¹⁾ / <i>Rated operational current ¹⁾</i>		I _e A	250	630
	Konv. therm. Strom frei in Luft mit Sicherungen ¹⁾ <i>Conv. free air thermal current with fuse-links ¹⁾</i>		I _{th} A	250	630
	Bemessungsfrequenz/ <i>Rated frequency</i>		– Hz	50-60	50-60
	Bemessungsisolationsspannung/ <i>Rated insulation voltage</i>		U _i V	AC1000	AC1000
	Gesamtverlustleistung bei I _{th} (ohne Sicherungen) <i>Total power loss at I_{th} (without fuse-links)</i>		P _v W	23	115
	Bemessungsstoßspannung/ <i>Rated impulse withstand voltage</i>		U _{imp} kV	12	12
	Gebrauchskategorie <i>Utilization category</i>		– –	AC-21B (160A/800V)	AC-21B (315A/800V)
	Kurzschlussstromfestigkeit bei Schutz durch Sicherungen <i>Fuse protected short circuit withstand</i>		– kA	50	50
	Kurzschlusseinschaltvermögen bei Schutz durch Sicherungen <i>Fuse protected short circuit making</i>		– kA	10	10
	Max. zul. Verlustleistung pro Sicherungseinsatz <i>Max. permis. power loss per fuse-link</i>		P _a W	32	48
	Kabel- anschluss Cable terminal	Flachanschluss <i>Flat terminal</i>	Bolzendurchmesser <i>Bolt diameter</i>	– –	M10
Kabelschuh (DIN 46 235) <i>Cable lug (DIN 46 235)</i>			– mm ²	1 x 25-185	1 x 25-300 (max. 43mm breit) <i>(max. 43mm width)</i>
RM300		Klemmquerschnitt <i>Clamping cross-section</i>	– mm ²	1 x 25-300	1 x 25-300
Schutzart <i>Degree of protection</i>	Frontseitig, Gerät eingebaut <i>Front side, Device fitted</i>	Betriebszustand <i>Operating condition</i>	– –	IP30	
		Schaltdeckel geöffnet <i>Switching element open</i>	– –	IP10	
Betriebsbe- dingungen <i>Operating conditions</i>	Umgebungstemperatur ²⁾ / <i>Ambient temperature ²⁾</i>		T _{amb} °C	-25 bis/up to +70	
	Bemessungsbetriebsart/ <i>Rated operating mode</i>		– –	Dauerbetrieb/ <i>Uninterrupted duty</i>	
	Betätigung <i>Actuation</i>		– –	abhängige Handbetätigung <i>Dependent manual operation</i>	
	Einbaulage <i>Mounting position</i>		– –	senkrecht/waagerecht <i>vertical/horizontal</i>	
	Höhenlage <i>Altitude</i>		– m	bis zu 2000 <i>up to 2000</i>	
	Verschmutzungsgrad/ <i>Pollution degree</i>		– –	3	
Überspannungskategorie/ <i>Overvoltage category</i>		– –	III		

1) Bei Einbau von mehreren Geräten in Niederspannungs-Schaltgeratekombinationen sind Bemessungsbelastungsfaktoren nach DIN EN 61439 zu beachten.
In case of mounting of several units in low voltage switchgear-combinations, please consider rated diversity factors acc. to DIN EN 61439.

2) 35°C Normaltemperatur, >35°C bis 70°C mit reduziertem Betriebsstrom./*35°C Normal temperature, >35°C til 70°C with reduced operating current.*

Typ Type				KETO 00	KETO 1	KETO 3	
Elektrische Kenngrößen Ratings	Für NH-Sicherungen nach DIN VDE 0636-2 <i>For NH fuse-links acc. to DIN VDE 0636-2</i>	Größe Size		000/00	1	3	
	Bemessungsbetriebsspannung/ <i>Rated operational voltage</i>	U_e	V	AC800	AC800	AC800	
	Bemessungsbetriebsstrom ¹⁾ / <i>Rated operational current ¹⁾</i>	I_e	A	160	250	630	
	Konv. therm. Strom frei in Luft mit Sicherungen ¹⁾ <i>Conv. free air thermal current with fuse-links ¹⁾</i>	I_{th}	A	160	250	630	
	Bemessungsfrequenz/ <i>Rated frequency</i>	–	Hz	50-60	50-60	50-60	
	Bemessungsisolationsspannung/ <i>Rated insulation voltage</i>	U_i	V	AC800	AC800	AC1000	
	Gesamtverlustleistung bei I_{th} (ohne Sicherungen) <i>Total power loss at I_{th} (without fuse-links)</i>	P_v	W	9	15	51	
	Bemessungsstoßspannung/ <i>Rated impulse withstand voltage</i>	U_{imp}	kV	8	8	8	
	Gebrauchskategorie <i>Utilization category</i>	–	–	AC-21B (63A/800V)	AC-21B (160A/800V)	AC-21B (315A/800V)	
	Kurzschlussstromfestigkeit bei Schutz durch Sicherungen <i>Fuse protected short circuit withstand</i>	–	kA	30	50	50	
	Kurzschlusseinschaltvermögen bei Schutz durch Sicherungen <i>Fuse protected short circuit making</i>	–	kA	10	10	10	
	Max. zul. Verlustleistung pro Sicherungseinsatz <i>Max. permis. power loss per fuse-link</i>	P_a	W	12	23	48	
Kabel- anschluss Cable terminal	Flachanschluss <i>Flat terminal</i>	Bolzendurchmesser <i>Bolt diameter</i>	–	–	M8	M10	M10
	Rahmenklemme <i>Frameclamp</i>	Klemmquerschnitt <i>Clamping cross-section</i>	–	mm ²	1,5-95 Al/Cu	35-150 Al/Cu	95-300 Al/Cu
	Schellenklemme <i>Clip terminal</i>	Klemmquerschnitt <i>Clamping cross-section</i>	–	mm ²	1,5-70	25-150	-
	Prismenklemme <i>Prismclamp</i>	Klemmquerschnitt <i>Clamping cross-section</i>	–	mm ²	10-95	10-150	120-300
Schutzart Degree of protection	Frontseitig, Gerät eingebaut <i>Front side, Device fitted</i>	Betriebszustand <i>Operating condition</i>	–	–	IP20		
		Schaltdeckel geöffnet <i>Switching element open</i>	–	–	IP10		
Betriebsbe- dingungen Operating conditions	Umgebungstemperatur ²⁾ / <i>Ambient temperature ²⁾</i>	T_{amb}	°C	-25 bis/up to +70			
	Bemessungsbetriebsart/ <i>Rated operating mode</i>	–	–	Dauerbetrieb/ <i>Uninterrupted duty</i>			
	Betätigung <i>Actuation</i>	–	–	abhängige Handbetätigung <i>Dependent manual operation</i>			
	Einbaulage <i>Mounting position</i>	–	–	senkrecht/waagerecht <i>vertical/horizontal</i>			
	Höhenlage <i>Altitude</i>	–	m	bis zu 2000 <i>up to 2000</i>			
	Verschmutzungsgrad/ <i>Pollution degree</i>	–	–	3			
	Überspannungskategorie/ <i>Overvoltage category</i>	–	–	III			

1) Bei Einbau von mehreren Geräten in Niederspannungs-Schaltgeratekombinationen sind Bemessungsbelastungsfaktoren nach DIN EN 61439 zu beachten.
In case of mounting of several units in low voltage switchgear-combinations, please consider rated diversity factors acc. to DIN EN 61439.

2) 35°C Normaltemperatur, >35°C bis 70°C mit reduziertem Betriebsstrom./*35°C Normal temperature, >35°C til 70°C with reduced operating current.*

Technische Daten NH-Sicherungseinsätze/Technical data NH fuse-links

Typ/Type			M00gG../800V	M1gG../800V	M3gG../800V		
Baugröße/Size	–	–	NH00	NH1		NH3	
Bemessungsspannung/Rated voltage	U_n	V	AC800V				
Bemessungsstrom/Rated current	I_n	A	6-63	25-160	200	200-315	355-400
Bemessungsausschaltvermögen Rated breaking capacity	–	kA	120	120	60	120	60
Betriebsklasse/Utilization category	–	–	gG				
Normen Standards	–	–	in Anlehnung an / adapted to IEC/EN 60269-1 & DIN VDE 0636-2				
Abmessungen Dimensions	a1	mm	79	135	150		
	a2		53	72	74		
	a4		47	65	70		
	b1		15	20	37		
	c1		35	40	60		
	e1		56	65	73		
	e2		28	46	73		
Gewicht Weight	–	g	173	430	1200	1270	

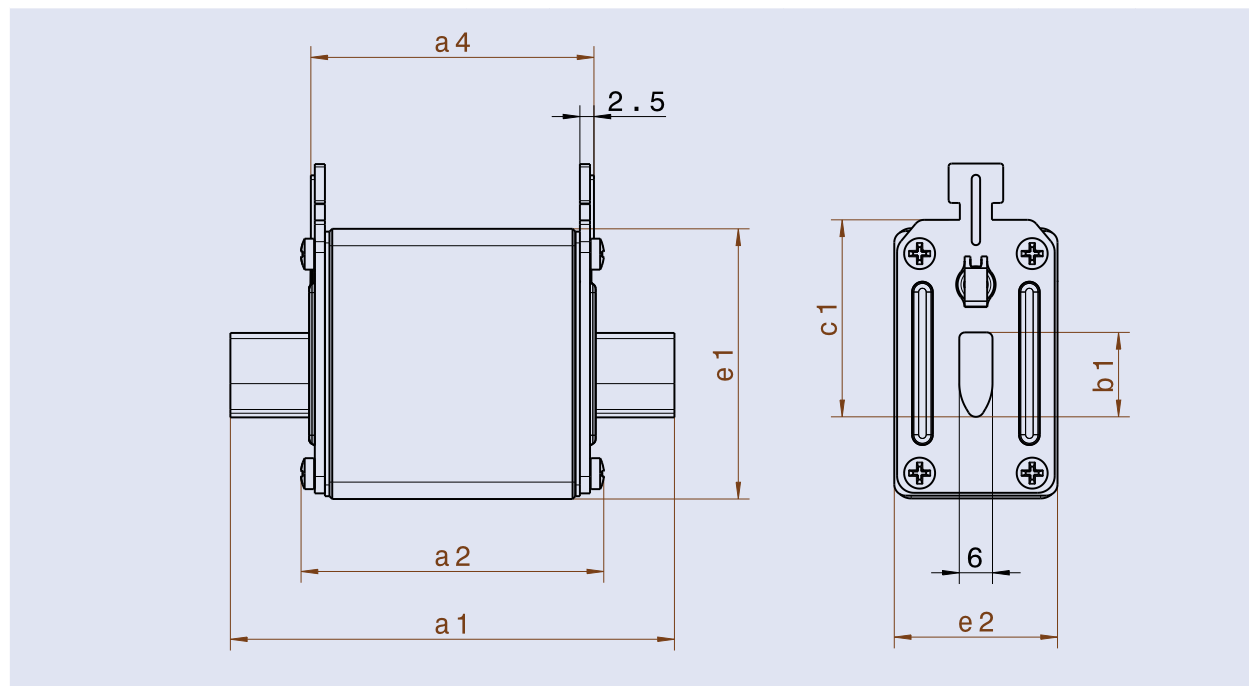

Technische Daten NH-Sicherungseinsätze/Technical data NH fuse-links

Typ/Type			M00gS../800V	M1gS../800V	M2gS../800V	M3gS../800V
Baugröße/Size	-	-	NH00	NH1	NH2	NH3
Bemessungsspannung/Rated voltage	U_n	V	AC800V			
Bemessungsstrom/Rated current	I_n	A	63-125	160-315	350-400	350-500
Bemessungsausschaltvermögen Rated breaking capacity	-	kA	30	50	50	30
Betriebsklasse/Utilization category	-	-	gS			
Normen Standards	-	-	in Anlehnung an / adapted to IEC/EN 60269-1 & DIN VDE 0636-2			
Abmessungen Dimensions	a1	mm	78,5	135	150	150
	a2		53	72	72	72
	a4		49	67	67	67
	b1		15	24	30	37
	c1		35	40	48	60
	e1		49	55	63	74
	e2		30	46	54	64
Gewicht Weight	-	g	140	420	660	870

